

Technische fiche :

MC 18-2 ST5



| | | Technische kenmerken | | Metrisch |
|-------|--|---|------------------|--------------------------------------|
| 1.1 | | Fabrikant | | Manitou |
| 1.2 | | Naam model | | MC 18-2 ST5 |
| 1.3 | | Stroombron | | Diesel |
| 1.4 | | Type operator | | Zittend |
| 1.5 | | Max. capaciteit | Q | 1800 kg |
| 1.6 | | Lastwaartepunt | c | 500 mm |
| 1.8 | | Laadafstand, midden van de aandrijfas tot vork | x | 616 mm |
| 1.9 | | Wielbasis (y) | y | 1900 mm |
| | | Weight | | |
| 2.1 | | Eigen gewicht | | 3440 kg |
| 2.2 | | Voorasbelasting (belast) / Achterasbelasting (belast) | | 4600 kg / 640 kg |
| 2.3 | | Gewicht vooras onbelast / achteras onbelast | | 1590 kg / 1850 kg |
| | | Banden | | |
| 3.1 | | Uitrusting banden | | Pneumatisch |
| 3.2 | | Afmetingen voorwielen | | 12.5/80 - 18/12 SL R4 |
| 3.3 | | Afmetingen achterwielen | | 7.00-12/12 ED PLUS |
| 3.5 | | Aantal voorwielen / achterwielen | | 2 / 2 |
| 3.5.2 | | Aantal aandrijfwielen | | 2 |
| 3.6 | | Spoorbreedte vooraan | b10 | 1159 mm |
| 3.7 | | Achterwielmeter | b11 | 1112 mm |
| | | Dimensions | | |
| 4.1 | | Tilgraad van mast vooruit (graden) / achteruit (graden) | α / β | 12 / 10 |
| 4.7 | | Hoogte van de beschermkooi (cabine) | h6 | 2155 mm |
| 4.7 | | Totale hoogte van de lage beschermkap (buggy-versie) | h6* | 1990 mm |
| 4.8 | | Hoogte van de stoel | h7 | 1034 mm |
| 4.19 | | Totale lengte | l1 | 4100 mm |
| 4.20 | | Lengte tot voorzijde van de vorken | l2 | 2950 mm |
| 4.21 | | Totale breedte | b1 | 1450 mm |
| 4.22 | | Vorkgedeelte / Breedte vorken / Lengte vorken | s / e / l | 35 mm x 100 mm / 1150 mm |
| 4.23 | | Vorkenbord volgens norm DIN 15173 A/B | | FEM 2A |
| 4.24 | | Breedte vorkenbord | b3 | 1260 mm |
| 4.31 | | Bodemvrijheid onder de mast | m1 | 300 mm |
| 4.32 | | Bodemvrijheid in het midden van de wielbasis | m2 | 320 mm |
| 4.35 | | Draaicirkel | Wa | 2585 mm |
| | | Prestatie | | |
| 5.1 | | Rijsnelheid (belast / onbelast) | | 12 km/h / 23.5 km/h |
| 5.2 | | Hefsnelheid (belast / onbelast) | | 0.44 m/s / 0.44 m/s |
| 5.3 | | Verlagingsnelheid belast / Verlagingsnelheid (onbelast) | | 0.4 m/s / 0.4 m/s |
| 5.5 | | Trekkraft | | 1000 daN |
| 5.7 | | Hellingvermogen - belast | | 19 % |
| 5.10 | | Bedrijfsrem | | Hydraulische remmen door drukverlies |
| | | Motor | | |
| 7.1 | | Merk / Motomodel / Motomom | | Kubota / D1803 CR E5B / Stage V |
| 7.2 | | Motorvermogen volgens ISO 1585 | | 27 kW |
| 7.3 | | Nominaal toerental | | 2700 rpm |

| | | Motor | |
|-----|--|---------|--------------------|
| 7.4 | Aantal cilinders / Capaciteit van cilinders | | 3 - 1826 cm³ |
| 7.5 | Fuel consumption according to VDI cycle | | 3.37 l/h |
| | | Diverse | |
| 8.1 | Type snelheidsregeling | | Elektronisch |
| 8.2 | Hydraulische werkdruk voor hulpstukken | | 160 Bar |
| 8.3 | Oliedebit voor toebehoren | | 31 l/min |
| 8.4 | Geluidsniveau ter hoogte van oor bestuurder gemeten/gegarandeerd | | < 80 dB(A) |

Tekening met afmetingen

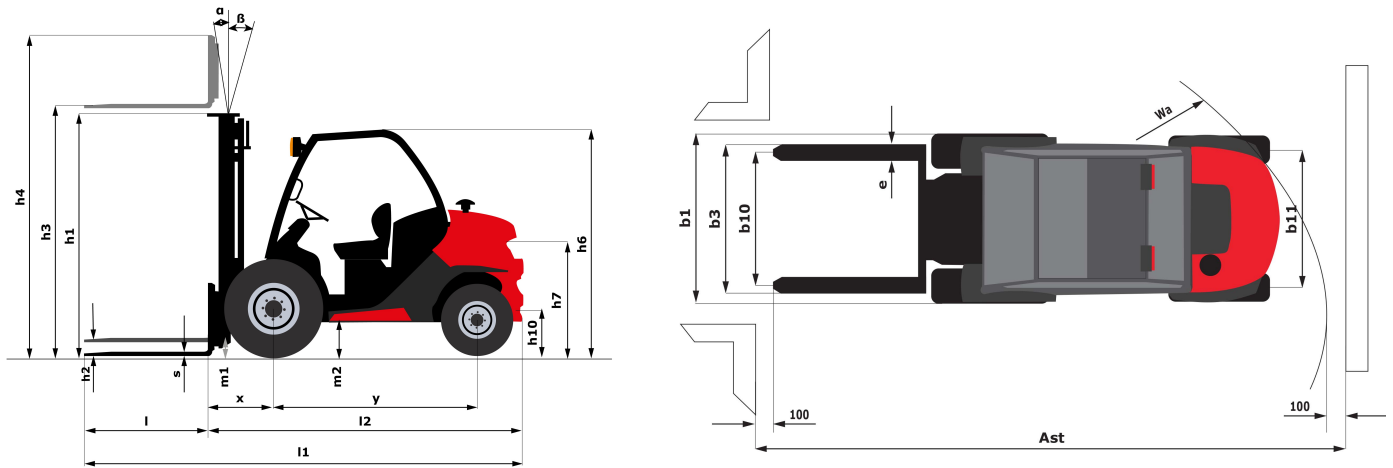

Kenmerken van de masten en restcapaciteiten

| Volledige zichtbaarheid duplex | | FVD 33 | FVD 37 | FVD 40 | FVD 45 |
|---|----|---------|---------|---------|---------|
| h2 - Freelift | mm | 85 | 85 | 85 | 85 |
| h1 - Hoogte mast verlaagd * | mm | 2348 | 2608 | 2798 | 3048 |
| h3 - Hefhoogte | mm | 3300 | 3700 | 4000 | 4500 |
| h4 - Hoogte uitgeschoven mast * | mm | 4018 | 4428 | 4768 | 5268 |
| α / β - Masthelling (voorzijde / achterzijde) | ° | 12 / 10 | 12 / 10 | 12 / 10 | 12 / 10 |
| Restcapaciteit zonder hulpstuk (Industrieel laaddiagram) | kg | 1800 | 1800 | | 1100 |
| Restcapaciteit met gekoppelde zijverschuiving (Industrieel laaddiagram) | kg | 1800 | 1800 | | 1100 |
| Hoogte bij max. capaciteit | mm | 3300 | 33700 | | 3600 |
| Height at max capacity with hooked-on sideshift | mm | 3300 | 3700 | | 3600 |

| Vrije heffing triplex | | FLT 37 | FLT 43 | FLT 47 | FLT 55 |
|---|----|---------|---------|---------|--------|
| h2 - Freelift | mm | 1305 | 1505 | 1655 | 1915 |
| h1 - Hoogte mast verlaagd * | mm | 1998 | 2198 | 2348 | 2608 |
| h3 - Hefhoogte | mm | 3700 | 4300 | 4700 | 5500 |
| h4 - Hoogte uitgeschoven mast * | mm | 4453 | 5053 | 5453 | 6253 |
| α / β - Masthelling (voorzijde / achterzijde) | ° | 12 / 10 | 12 / 10 | 12 / 10 | 6 / 6 |
| Restcapaciteit zonder hulpstuk (Industrieel laaddiagram) | kg | 1600 | 1000 | 600 | |
| Restcapaciteit met gekoppelde zijverschuiving (Industrieel laaddiagram) | kg | 1550 | 1000 | 600 | |
| Hoogte bij max. capaciteit | mm | 3400 | 3400 | 3400 | |
| Height at max capacity with hooked-on sideshift | mm | 3300 | 3400 | 3400 | |

| Volledige zichtbaarheid triplex | | FVT 33 |
|---|----|---------|
| h2 - Freelift | mm | 135 |
| h1 - Hoogte mast verlaagd * | mm | 1888 |
| h3 - Hefhoogte | mm | 3300 |
| h4 - Hoogte uitgeschoven mast * | mm | 4048 |
| α / β - Masthelling (voorzijde / achterzijde) | ° | 12 / 10 |
| Restcapaciteit zonder hulpstuk (Industrieel laaddiagram) | kg | 1800 |
| Restcapaciteit met gekoppelde zijverschuiving (Industrieel laaddiagram) | kg | 1800 |
| Hoogte bij max. capaciteit | mm | 3300 |
| Height at max capacity with hooked-on sideshift | mm | 3300 |



 **MANITOU**
HANDLING YOUR WORLD

Siège Social

430 rue de l'Aubinière - 44150 Ancenis Cedex - France

Tel: +33(0)2 40 09 10 11 - Fax: +33 (0)2 40 09 10 97

www.manitou.com



Deze publicatie geeft een beschrijving van de versies en configuratiemogelijkheden van de Manitou-producten, waarvan de uitrusting kan verschillen. De afgebeelde uitrustingen in deze brochure kunnen standaard, optioneel of niet leverbaar zijn, afhankelijk van de versies. Manitou behoudt zich het recht voor om op te allen tijde en zonder voorafgaande kennisgeving de vermelde specificaties te wijzigen. De weergegeven specificaties zijn niet bindend voor de fabrikant. Voor meer bijzonderheden kunt u uw Manitou dealer raadplegen. Dit document is niet contractueel. De presentatie van de producten is niet contractueel. Specificatielijst is niet uitputtend. De logo's, evenals de visuele identiteit van de onderneming zijn eigendom van Manitou en mogen niet zonder toestemming worden gebruikt. Alle rechten voorbehouden. De foto's en schema's in deze brochure zijn bedoeld als informatie en zijn indicatief.

MANITOU BF NV - Naamloze vennootschap met raad van bestuur - Kapitaal: 39 668 399 euro - 857 802 508 RCS Nantes