

Technische fiche :

# **ME 418**

---



		<b>Technische kenmerken</b>		<b>Metrisch</b>	
1.1	Fabrikant				Manitou
1.2	Naam model				ME 418
1.3	Stroombron				Elektrisch
1.4	Type operator				Zittend
1.5	Max. capaciteit	Q			1800 kg
1.6	Lastzwaartepunt	c			500 mm
1.8	Laadafstand, midden van de aandrijfas tot vork	x			411 mm
1.9	Wielbasis (y)	y			1380 mm
		<b>Weight</b>			
2.1	Eigen gewicht				3070 kg
2.2	Voorasbelasting (belast) / Achterasbelasting (belast)				4350 kg / 520 kg
2.3	Gewicht vooras onbelast / achteras onbelast				1400 kg / 1670 kg
		<b>Banden</b>			
3.1	Uitrusting banden				PPS
3.2	Afmetingen voorwielen				21 x 8-9
3.3	Afmetingen achterwielen				5.00-8
3.5	Aantal voorwielen / achterwielen				2 / 2
3.5.2	Aantal aandrijfwielen				2
3.6	Spoorbreedte vooraan	b10			938 mm
3.7	Achterwielmeter	b11			898 mm
		<b>Dimensions</b>			
4.1	Tilgraad van mast vooruit (graden) / achteruit (graden)	$\alpha / \beta$			5 / 10
4.7	Hoogte van de beschermkooi (cabine)	h6			2130 mm
4.8	Hoogte van de stoel	h7			1045 mm
4.12	Hoogte van de trekhaak	h10			275 mm
4.19	Totale lengte	l1			3248 mm
4.20	Lengte tot voorzijde van de vorken	l2			2098 mm
4.21	Totale breedte	b1			1138 mm
4.22	Vorkgedeelte / Breedte vorken / Lengte vorken	s / e / l			100 mm x 1150 mm / 35 mm
4.23	Vorkenbord volgens norm DIN 15173 A/B				2A
4.24	Breedte vorkenbord	b3			1000 mm
4.31	Bodemvrijheid onder de mast	m1			100 mm
4.32	Bodemvrijheid in het midden van de wielbasis	m2			110 mm
4.34	Gangpadbreedte voor pallet 800 x 1200 in lengte	Ast			3711 mm
4.36	Draaistraal binnenkant	b13			680 mm
4.35	Draaicirkel	Wa			1900 mm
		<b>Prestatie</b>			
5.1	Rijsnelheid (belast / onbelast)				13.5 km/h / 14 km/h
5.2	Hefsnelheid (belast / onbelast)				0.29 m/s / 0.44 m/s
5.3	Verlagingsnelheid belast / Verlagingsnelheid (onbelast)				0.49 m/s / 0.48 m/s
5.5	Trekkraft / Trekkraft van de trekstang (onbelast)				1200 daN / 1100 daN
5.7	Hellingvermogen - belast / onbelast				12 % / 13 %
5.10	Bedrijfsrem				Hydraulisch
		<b>Motor</b>			
6.1	Vermogen rijmotor (S2 60 min)				8 kW
6.2	Hefmotorvermogen bij S3 15%				8.6 kW
6.3	Batterij volgens DIN 43531/35/36 A, B, C				DIN43531 A
6.4	Batterij / Batterijcapaciteit				48 V / 465 Ah
6.6	Energiegebruik				4.6 kW/h
		<b>Diverse</b>			

8.1
8.2
8.3
8.4

<b>Diverse</b>
Type snelheidsregeling
Hydraulische werkdruk voor hulpstukken
Oliedebiet voor toebehoren
Geluidsniveau ter hoogte van oor bestuurder gemeten/gegarandeerd

	Elektronisch
	175 Bar
	35 l/min
	< 71 dB(A)

## Tekening met afmetingen

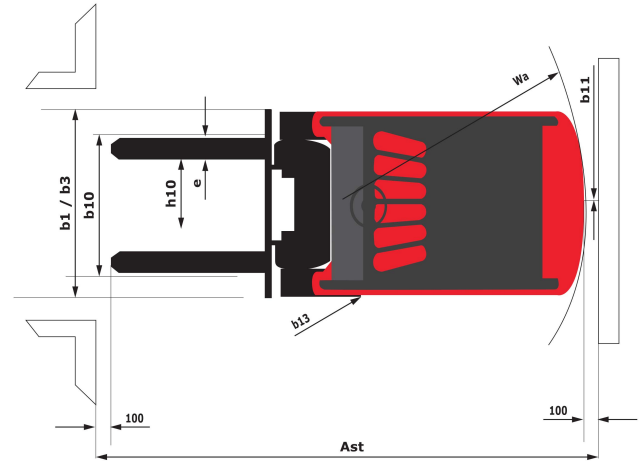
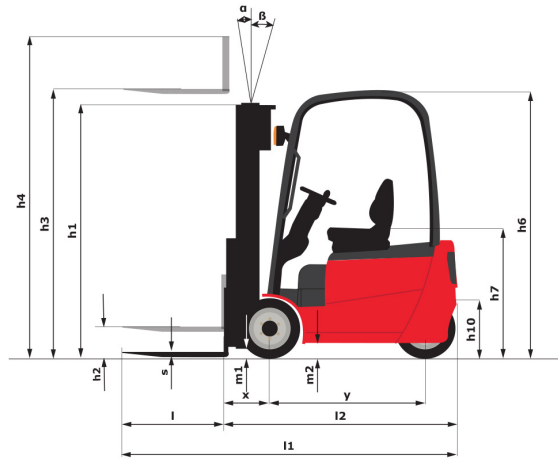

## Kenmerken van de masten en restcapaciteiten

Volledige zichtbaarheid duplex		FVD 27	FVD 30	FVD 33	FVD 36	FVD 40	FVD 43	FVD 45
h2 - Freelift	mm	145	145	145	145	145	145	145
h1 - Hoogte mast verlaagd *	mm	1825	1975	2125	2325	2575	2725	2825
h3 - Hefhoogte	mm	2700	3000	3300	3600	4000	4300	4500
h4 - Hoogte uitgeschoven mast *	mm	3265	3565	3865	4165	4565	4865	5065
α / β - Masthelling (voorzijde / achterzijde)	°	5 / 6	5 / 10	5 / 10	5 / 10	5 / 10	5 / 6	5 / 6
Restcapaciteit zonder hulpstuk (Industrieel laaddiagram)	kg	1800	1800	1800	1800	1800	1700	1650
Restcapaciteit met geïntegreerde zijverschuiving (Industrieel laaddiagram)	kg	1800	1800	1800	1800	1750	1650	1600
Restcapaciteit met gekoppelde zijverschuiving (Industrieel laaddiagram)	kg	1800	1800	1800	1700	1650	1550	1500
Hoogte bij max. capaciteit	mm	2700	3000	3300	3600	4000	4300	
Hoogte bij maximale capaciteit met geïntegreerde zijverschuiving	mm	2700	3000	3300	3600	4000		

Vrije heffing duplex		FLD 27	FLD 30	FLD 33	FLD 36	FLD 40
h2 - Freelift	mm	1240	1390	1540	1690	1940
h1 - Hoogte mast verlaagd *	mm	1825	1975	2125	2275	2525
h3 - Hefhoogte	mm	2700	3000	3300	3600	4000
h4 - Hoogte uitgeschoven mast *	mm	3295	3595	3895	4195	4595
α / β - Masthelling (voorzijde / achterzijde)	°	5 / 6	5 / 10	5 / 10	5 / 10	5 / 10
Restcapaciteit zonder hulpstuk (Industrieel laaddiagram)	kg	1800	1800	1800	1800	1800
Restcapaciteit met geïntegreerde zijverschuiving (Industrieel laaddiagram)	kg	1800	1800	1800	1800	1750
Restcapaciteit met gekoppelde zijverschuiving (Industrieel laaddiagram)	kg	1800	1800	1800	1700	1650
Hoogte bij max. capaciteit	mm	2700	3000	3300	3600	4000
Hoogte bij maximale capaciteit met geïntegreerde zijverschuiving	mm	2700	3000	3300	3600	4000

Vrije heffing triplex		FLT 40	FLT 43	FLT 45	FLT 48	FLT 50	FLT 55	FLT 60	FLT 65
h2 - Freelift	mm	1250	1350	1500	1600	1665	1840	2000	2200
h1 - Hoogte mast verlaagd *	mm	1975	2075	2085	2200	2250	2425	2650	2815
h3 - Hefhoogte	mm	4000	4300	4500	4800	5000	5500	6000	6500
h4 - Hoogte uitgeschoven mast *	mm	4735	5035	5105	5410	5595	6095	6660	7125
α / β - Masthelling (voorzijde / achterzijde)	°	5 / 6	5 / 6	5 / 6	5 / 6	5 / 6	3 / 6	3 / 6	3 / 6
Restcapaciteit zonder hulpstuk (Industrieel laaddiagram)	kg	1700	1650	1650	1600	1550	1500	1300	1150
Restcapaciteit met geïntegreerde zijverschuiving (Industrieel laaddiagram)	kg	1650	1600	1600	1550	1500	1450	1250	1100
Restcapaciteit met gekoppelde zijverschuiving (Industrieel laaddiagram)	kg	1550	1550	1500	1450	1400	1250	1150	1000
Hoogte bij max. capaciteit	mm	4000							
Hoogte bij maximale capaciteit met geïntegreerde zijverschuiving	mm	4000							



 **MANITOU**  
**HANDLING YOUR WORLD**

Siège Social

430 rue de l'Aubinière - 44150 Ancenis Cedex - France

Tel: +33(0)2 40 09 10 11 - Fax: +33 (0)2 40 09 10 97

[www.manitou.com](http://www.manitou.com)



Deze publicatie geeft een beschrijving van de versies en configuratiemogelijkheden van de Manitou-producten, waarvan de uitrusting kan verschillen. De afgebeelde uitrustingen in deze brochure kunnen standaard, optioneel of niet leverbaar zijn, afhankelijk van de versies. Manitou behoudt zich het recht voor om op te allen tijde en zonder voorafgaande kennisgeving de vermelde specificaties te wijzigen. De weergegeven specificaties zijn niet bindend voor de fabrikant. Voor meer bijzonderheden kunt u uw Manitou dealer raadplegen. Dit document is niet contractueel. De presentatie van de producten is niet contractueel. Specificatielijst is niet uitputtend. De logo's, evenals de visuele identiteit van de onderneming zijn eigendom van Manitou en mogen niet zonder toestemming worden gebruikt. Alle rechten voorbehouden. De foto's en schema's in deze brochure zijn bedoeld als informatie en zijn indicatief.

MANITOU BF NV - Naamloze vennootschap met raad van bestuur - Kapitaal: 39 668 399 euro - 857 802 508 RCS Nantes